

# Машина угловая шлифовальная "ЭНЕРГОПРОМ Home Master" УШМ-125/900

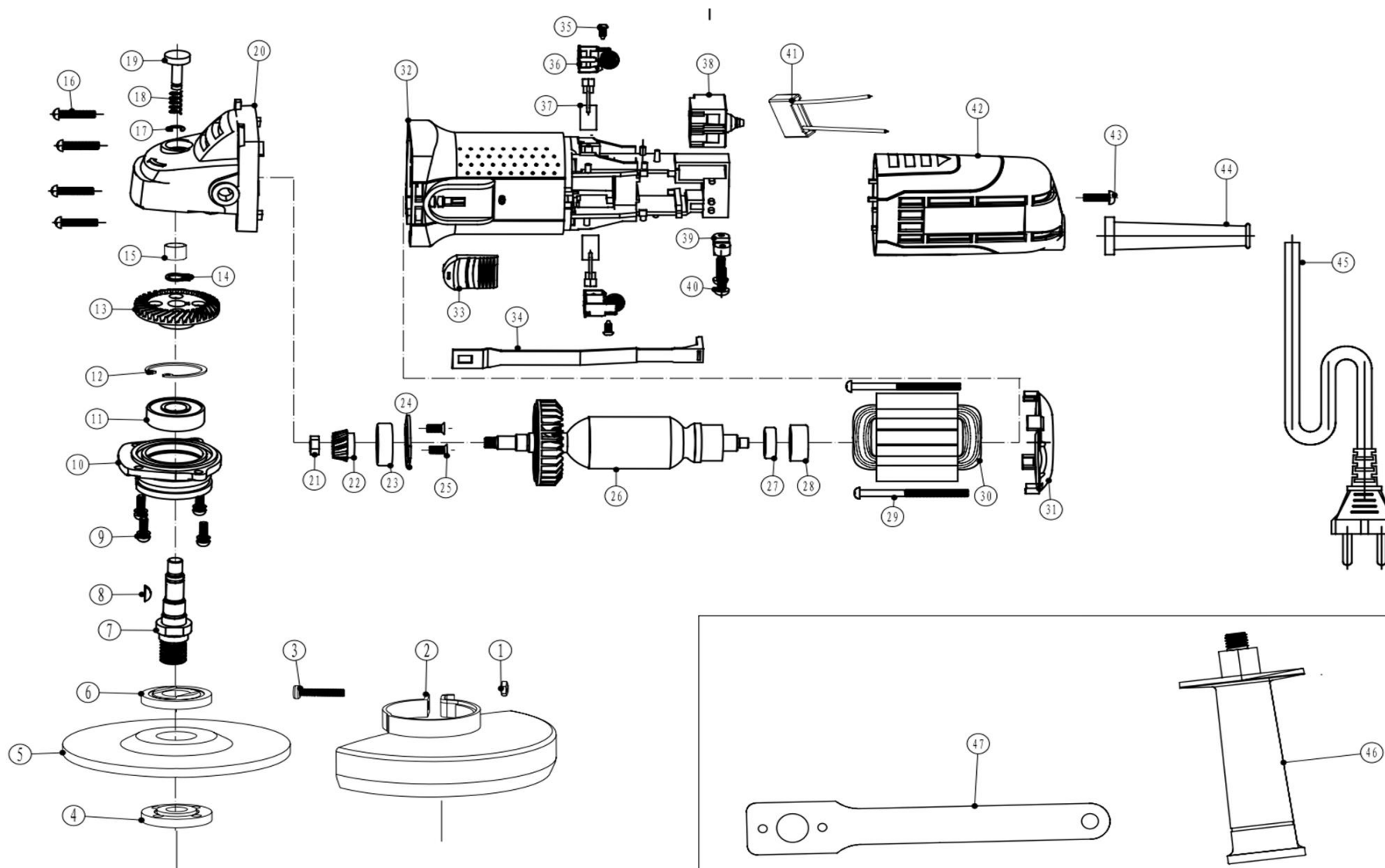

№	Название	Артикул	№	Название	Артикул
1	Гайка М5	Б/Н	25	Винт М4х8	Б/Н
2	Защитный кожух (115мм) для ушм 125/900	УШМСAR-2-900	26	Ротор для ушм 125/900	УШМСAR-26-900
3	Винт М5х20	Б/Н	27	Подшипник 626 для ушм 125/900	УШМСAR-27-900
4	Нижняя прижимная пластина для ушм 125/900	УШМСAR-4-900	28	Втулка подшипника для ушм 125/900	УШМСAR-28-900
5	Шлифовальный диск для ушм 125/900	УШМСAR-5-900	29	Винт ST4х60	Б/Н
6	Верхняя прижимная пластина для ушм 125/900	УШМСAR-6-900	30	Статор для ушм 125/900	УШМСAR-30-900
7	Выходной вал для ушм 125/900	УШМСAR-7-900	31	Крышка статора для ушм 125/900	УШМСAR-31-900
8	Шпонка вала 3х10	Б/Н	32	Корпус двигателя для ушм 125/900	УШМСAR-32-900
9	Винт М4х12	Б/Н	33	Кнопка (выключатель) для ушм 125/900	УШМСAR-33-900
10	Крышка редуктора для ушм 125/900	УШМСAR-10-900	34	Рычаг выключателя для ушм 125/900	УШМСAR-34-900
11	Подшипник (6201) для ушм 125/900	УШМСAR-11-900	35	Винт ST3х8	Б/Н
12	Стопорное кольцо Ф32	Б/Н	36	Щеткодержатель SA для ушм 125/900	УШМСAR-36-900
13	Большая шестерня для ушм 125/900	УШМСAR-13-900	37	Угольная щетка	Б/Н
14	Стопорное кольцо Ф10	Б/Н	38	Переключатель для ушм 125/900	УШМСAR-38-900
15	Подшипник роликовый для ушм 125/900	УШМСAR-15-900	39	Прижимная пластина для ушм 125/900	УШМСAR-39-900
16	Винт ST4х20	Б/Н	40	Винт ST4х12	Б/Н
17	Пружинная шайба (гровер) ф4	Б/Н	41	Конденсатор (0,22 МКФ) для ушм 125/900	УШМСAR-41-900
18	Пружина фиксатора	Б/Н	42	Задняя крышка для ушм 125/900	УШМСAR-42-900
19	Фиксатор шпинделя для ушм 125/900	УШМСAR-19-900	43	Винт ST4х14	Б/Н
20	Редуктор для ушм 125/900	УШМСAR-20-900	44	Наконечник кабеля	Б/Н
21	Гайка М6	Б/Н	45	Кабель	Б/Н
22	Малая шестерня для ушм 125/900	УШМСAR-22-900	46	Боковая ручка для УШМ	УШМСAR-46-900-2200
23	Подшипник 6000 для ушм 125/900	УШМСAR-23-900	47	Гаечный ключ для УШМ	УШМСAR-47-900-2200
24	Крышка подшипника для ушм 125/900	УШМСAR-24-900			